

TRIPOD TURNSTILE GATE

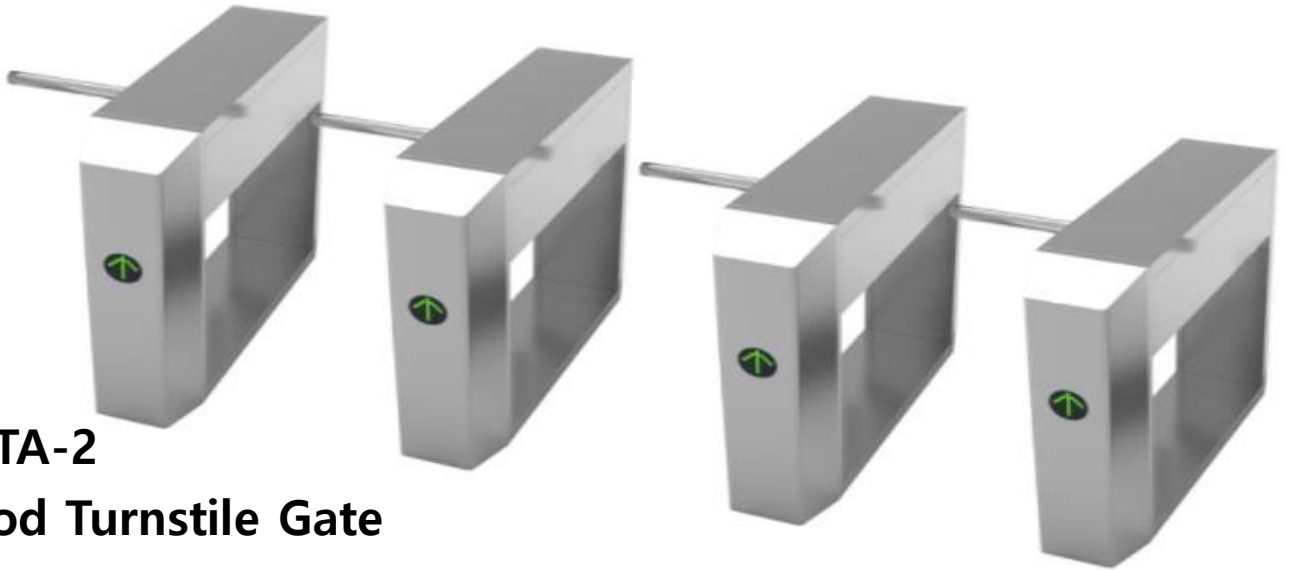

CN-TA-2

Tripod Turnstile Gate

C&KO

삼발이형 게이트(Tripod Turnstile)이며, 솔레노이드 제어가 가능한 삼발이형 타입의 게이트로, 양방향 통행으로 사용하거나 단일 반향으로 조정하여 사용 가능함.

효과적 사용을 위해 분당 최대 25명 이상 사용가능하며,

모든 전자 기기와 연동하여 제어가 가능토록 설계됨

또한 지붕이 없거나 야외에서 사용할 수 있도록 바디는

스테인리스 제질로, 생활방수 기능을 갖추고 있다.

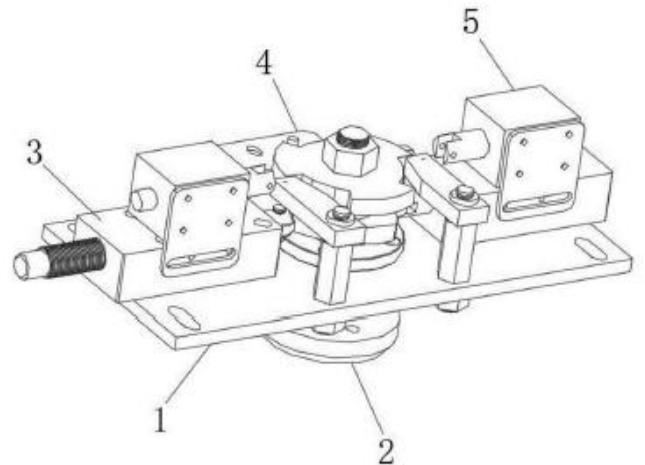

1. 메인 베이스
2. 삼발이 회전 축
3. 완충 장치
4. 잠금 장치
5. 잠금 전자제어장치

TECHNICAL SPECIFICATION

Description	Parameters
Power	AC100~250V, 50/60Hz,30W
Solenoid voltage	12V
Arm rotating angle	120 degrees
Housing dimension & material	1200*280*980mm #304,Stainless steel, 1.5mm
Arm drop while power off	Yes
Passing Speed	20-30person/min
Input signals	100ms<Pulse <3s
Temperature	-25°C-70°C
Communication	RS485
Relative Humidity	<95%, No Densation

- 외부적인 충격이나 내부에서 발생할 수 있는 오류를 최소화하며, 다른 게이트 보다 내구성이 우수함.
- 각기 다른 장치와 연동하여 게이트를 작동할 수 있으며, 뛰어난 호환성을 확인할 수 있다.
- 누구나 작동하기 쉬운 방식으로 메인보드 작동이 쉽고 오류가 적다.

DIMENSIONS 1200*280*980mm

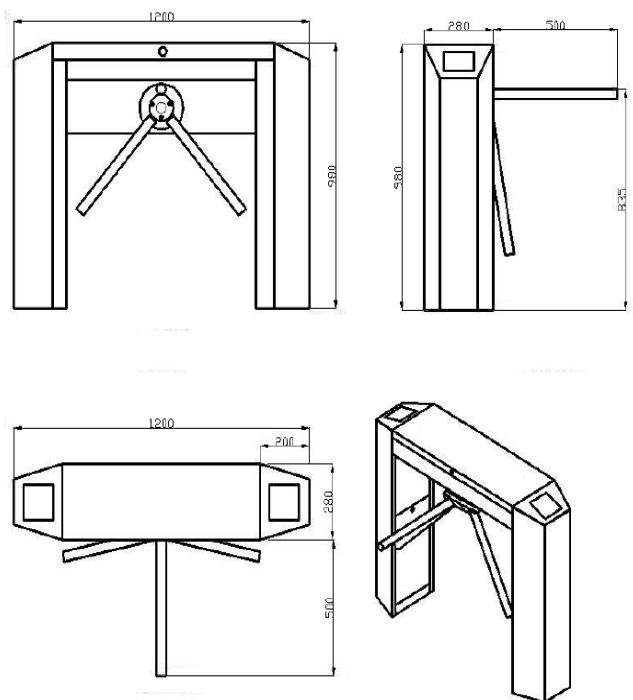

- 최대 효율성을 위해 분당 25~30명 정도의 사용을 권장한다.
- 위험한 상황에서 전기가 차단되며, 자동으로 Bar 내려가며, 사용자의 안전을 보장 할 수 있다.